





BRANCHENFÜHRENDE LEISTUNGEN MIT SMARTEM DESIGN

Die außergewöhnlichen Wasser-, Messer- und Schneekapazitäten sind ideal für Eisschnelllaufbahnen und große Flächen. Mit seinen zahlreichen Funktionen ist dies die ultimative Großflächen-Eispflegemaschine.

MODEL
712
ELECTRIC



 Dank der ergonomischen Einstellung des Messerwinkels kann jeder Bediener die Position individuell anpassen, um einen leichteren Zugang zu ermöglichen.

 International bekannte Symbole sind auf dem Armaturenbrett gruppiert, um auf Maschinensysteme und Funktionen hinzuweisen.

 Die zylindrische Seitenbürste reicht höher und sorgt so für eine überlegene Reinigungsleistung. Sie gehört zur Standardausstattung.



AUTHORIZED **ZAMBONI** DISTRIBUTOR

Diese Broschüre dient lediglich als allgemeine Orientierungshilfe für den Kunden. Es wurde alles getan, um die Richtigkeit der darin enthaltenen Informationen zu gewährleisten. Einige der beschriebenen oder abgebildeten Funktionen sind möglicherweise optional und mit zusätzlichen Kosten verbunden. Preise, Farben, Materialien, Spezifikationen und Modelle können sich ändern.



BATTERIE UND LADEGERÄT

Bewährte Bleisäure-Batterie oder optionale Lithium-Ionen-Batterietechnologie. Die mikroprozessorgesteuerten Ladegeräte werden individuell an die Anforderungen der jeweiligen Anlage angepasst. Ein Batteriewassersystem gehört zur Standardausstattung.



ELEKTRONISCHE STEUERUNG

Zuverlässige Wechselstromsteuerung. Zwei elektr. Schneckenmotoren. Elektrisch betätigte Wasserventile. Not-Aus-Funktion. Elektrische Radmotoren. Anzeige von Batteriekapazität, Wasserstand und Geschwindigkeit im Armaturenbrett.



HYDRAULIK

Elektrischer Hydraulikpumpenmotor. Drehzahlabhängiges Wassersystem für die Eisherstellung regelt die Wasserverteilung. Sicherheitsventil für Schneetank und Konditioniererhydraulik. Hydraulische Allradbremsen.



STANDARDFUNKTIONEN

Automatischer Schneebrecher; Reifenwaschanlage; Wasserstandsanzeigen; Rückfahrwarnsystem; Antihaftbeschichtung des Schneetanks; Umwandlung von Wasch- in Eiswasser; Beleuchtung des Schneetanks; verstellbares Lenkrad; Waschwasser-Durchflussmesser; beheizbare Premium-Sitze.



KONSTRUKTION

Karosserieteile aus Stahl und Chassis/Rahmen aus verzinktem Stahl. Wassertanks aus Edelstahl mit hohem Fassungsvermögen. Robuste, riemengetriebene Schnecken reduzieren Geräusche im Fahrerbereich.

ZAMBONI

zamboni.com

ZAMBONI and the configuration of the Zamboni® ice resurfacing machine are registered trademarks of Frank J. Zamboni & Co., Inc.
© Zamboni 2022

**MODEL
712
ELECTRIC**



MODEL 712 ELECTRIC

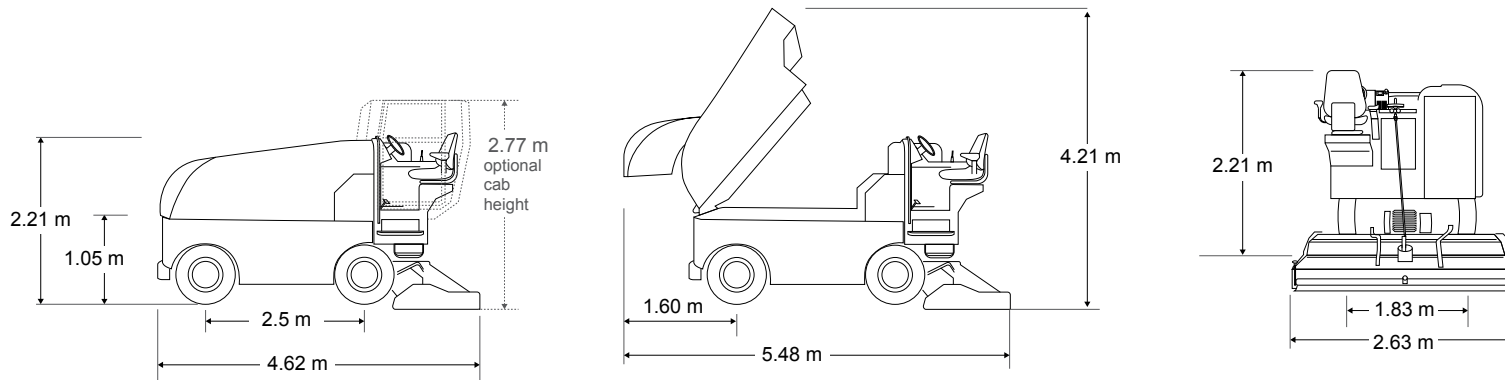

KAPAZITÄTEN

Schneetank

tatsächliches Volumen	4.10 m ³	145 cu. ft.
komprimiert	5.13 m ³	181 cu. ft.

Wassertank

Primärwassertank	1650 L	436 gal.
Waschwasser	400 L	106 gal.
Total	2050 L	542 gal.

Hydrauliköl	22 L	5.8 gal.
--------------------	------	----------

ANTRIEB Allrad

Motoren

vier elektrische Radmotoren (Antrieb)	3.25 kW	4 HP
Elektrischer Hydraulikpumpenmotor	3 kW	4 HP
zwei elektrische Schneckenmotoren	9 kW	12 HP
Gesamtenergieverbrauch aller Motoren	34 kW	46 HP

Batterie

✔ Bleisäure oder + Lithium-ion *für eine Vielzahl von Batteriekapazitäten geeignet

Achsen

Vorderachse	7000 kg	15432 lb
Hinterachse	7000 kg	15432 lb

Bremsen Vollhydraulische Bremsanlage mit Trommelbremsen vorne und hinten

✔ Standard + Option

ABMESSUNGEN

Allgemein	L	W	H	L	W	H
Schneetank geschlossen	4.62 m	2.63 m	2.21 m	182 in.	104 in.	87 in.
Schneetank offen	5.48 m	2.63 m	4.21 m	216 in.	104 in.	166 in.
Hobelmesser	L	W	H	L	W	H
	243.8 cm	12.7 cm	1.27 cm	96 in.	5 in.	0.5 in.

Höhenangaben

Minstdurchgangshöhe für Fahrer	2.31 m	91 in.
Auskipphöhe für den Schneetank	105 cm	41.3 in.

Fördersystem

horizontaler Schneckendurchmesser	25.4 cm	10 in.
vertikaler Schneckendurchmesser	25.4 cm	10 in.
Schneckenlänge	243 cm	96 in.

Wendigkeit

Radstand	2.50 m	98.4 in.
Spurweite	1.80 m	70.9 in.
Wendekreis Hobelschlitten	3.95 m	13 ft.

Gewicht

leer mit Bleisäure Batterie	5330 kg	11751 lb
mit Wasser und Bleisäure Batterie	7380 kg	16270 lb
leer mit Lithium-Ion Batterie	4218 kg	9301 lb
mit Wasser und Lithium-Ion Batterie	6268 kg	13820 lb



AUTHORIZED ZAMBONI DISTRIBUTOR

ZAMBONI®

Einige der beschriebenen oder abgebildeten Funktionen sind möglicherweise optional und mit zusätzlichen Kosten verbunden. Preise, Farben, Materialien, Spezifikationen und Modelle können sich ändern. Einige Optionen müssen in Kombination mit anderen Optionen gewählt werden. ZAMBONI und die Konfiguration der Zamboni®-Eisbearbeitungsmaschine sind eingetragene Marken von Frank J. Zamboni & Co., Inc. © Zamboni 2023



Geschlossene Kabine

Die geschlossene Fahrerkabine bietet Schutz vor Witterungseinflüssen sowie einen sicheren und komfortablen Arbeitsbereich. *Optional



Zamboni Connect™ System

Überwacht den Verbrauch und optimiert die Leistung dank vorausschauender Analysen und effizientem Ressourcenmanagement. *Optional

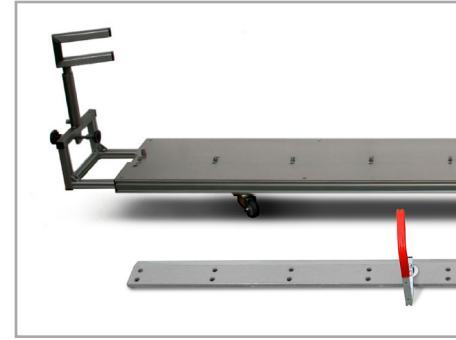

Messerwechsel Assistent

Ermöglicht dem Bediener, das Messer sicher und einfach zu montieren oder zu demontieren, ohne es berühren zu müssen. *Optional

**MODEL
712
ELECTRIC**

✓ STANDARD AUSSTATTUNG

2 Jahre Garantie
verstellbares Lenkrad
Auto-Eis-Taste für einen automatisierten Start und Stopp der Eisbearbeitungsprozesse
automatisierter Waschwasser-Pumpen Start
automatisierter Schneebrecher
Rückfahrwarnsignal
Batterie Wässerungssystem
Bleisäure-Batterie
Messerwechsel: einfacher Zugang von oben
bürstenlose AC-Motoren und Steuerungen
Ladegerät an Kundenspezifikationen angepasst - mikroprozessorgesteuert
Chassis: stabile vollverschweißte Stahlrohre
geschlossenes Waschwasser-System
Startfunktion für beide Schnecken
dynamische Stabilitäts- und Traktionskontrolle
elektronische Steuerung der Wasserzufuhr
elektrischer Antrieb
Notaus Knopf

ergonomisches Hobelmesser-Einstellrad
Allradantrieb
verzinkter Stahlrahmen hintere Schwenkachse
Bandenleitrolle vorne links
hydraulische Allradbremse
hydraulische Öl-Vakuumpumpe
Glasfaserverstärkter hydraulischer Schneetankdeckel
Wasserstandsanzeige
integrierte Schneetankdeckel-Sicherung
LED Scheinwerfer und Rücklicht
automatisierte/manuelle Steuerung der Wasserzufuhr
antihafbeschichteter Schneetank
Leistungsanzeige des digitalen Systems auf dem Armaturenbrett
Anzeige vom Waschwasser-Rücklauf
Feststellbremse
leistungsstarke Seitenbürste
Servolenkung

verstell- und beheizbarer Premiumsitz
Premium-Wischtuch
einstellbare Geschwindigkeit für Eisbearbeitung, Eishockey und Bandy
austauschbare Hobelschlittenführung
austauschbare PE-Platten seitlich für Schlitten
Sicherheitsventil beim Hydraulikzylinder von Schneetank und Hobelschlitten
beleuchteter Schneetank mit Sichtfenster
Ersatzreifen auf Originalfelge
geschwindigkeitsabhängige Wasserzufuhr
Edelstahl Wasser- und Waschwassertank
Edelstahl Wasserverteilungsleitung
Lenkradknopf
Reifenwaschanlage und Spikereifen
Sichtfenster für Schneckenförderung
variable Förderschneckendrehzahl basierend auf dem Wasserfluss
Waschwasserstandsanzeige
Waschwasser über IMW Transfer System

+ OPTIONEN

Schneckenwasch-System
automatische Wischtuchanhebung sobald die Wasserzufuhr abgeschaltet ist
Batterie: Lithium-Ion
Messerwechsel-System
Fahrerkabine
Frontkamera
montierte Bandenfräse
Sicherheitsgurt
Sprühbalken
Lackausbesserungs-Set
[Zamboni Connect™ System](#)

AUTHORIZED **ZAMBONI** DISTRIBUTOR



ZAMBONI®

Einige der beschriebenen oder abgebildeten Funktionen sind möglicherweise optional und mit zusätzlichen Kosten verbunden. Preise, Farben, Materialien, Spezifikationen und Modelle können sich ändern. Einige Optionen müssen in Kombination mit anderen Optionen gewählt werden. ZAMBONI und die Konfiguration der Zamboni®-Eisbearbeitungsmaschine sind eingetragene Marken von Frank J. Zamboni & Co., Inc. © Zamboni 2023 Rev 01/2023