

AST
advanced sporting technology

AUTHORIZED **ZAMBONI** DISTRIBUTOR



ALLES, WAS SIE HINTERLÄSST, IST PERFEKT

Lithium-Ionen- oder Blei-Säure-Batterien mit verschiedenen Kapazitäten für den Einsatz bei einem vollen Eisbahn-Veranstaltungskalender

MODEL
650
ELECTRIC

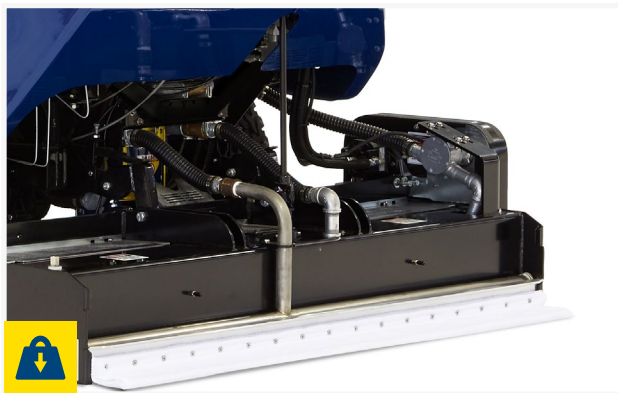
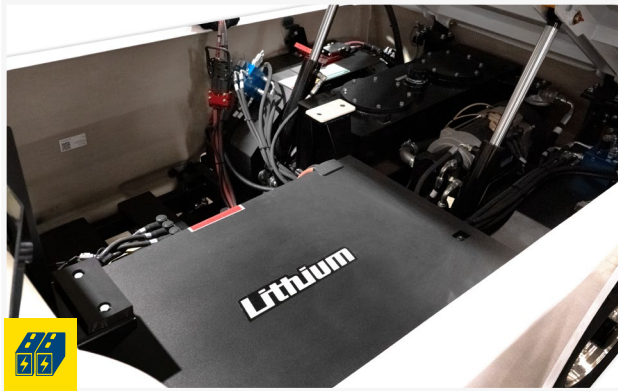

 Auch mit Blei-Säure-Batterien erhältlich, die über Nacht aufgeladen werden müssen und einer regelmäßigen Wartung bedürfen

 Plattform neu gestaltet mit Fokus auf Sicherheit, Komfort und einfacher Bedienung

 Außergewöhnliche Ergebnisse dank unseres konkurrenzlosen Anpressdrucksystems

ZAMBONI®

MODEL 650 ELECTRIC



Diese Broschüre dient lediglich als allgemeine Orientierungshilfe für den Kunden. Es wurde alles getan, um die Richtigkeit der darin enthaltenen Informationen zu gewährleisten. Einige der beschriebenen oder abgebildeten Funktionen sind möglicherweise optional und mit zusätzlichen Kosten verbunden. Preise, Farben, Materialien, Spezifikationen und Modelle können sich ändern.



BATTERIE UND LADEGERÄT

Lithium-Ionen-Batterien ermöglichen schnelles Aufladen zwischen den Eisbearbeitungen. Die versiegelten, wartungsarmen Batterien sind völlig emissionsfrei. Das intelligente Batteriemanagementsystem sorgt für einen optimierten und balancierten Ladevorgang.



ELEKTRONISCHE STEUERUNG

Zuverlässige Sevcon® Gen4-Wechselstromsteuerungen. Die Diagnosefunktionen am Armaturenbrett ermöglichen die Verwaltung der Maschinenfunktionen und Statusaktualisierungen in Echtzeit.



ANTRIEB

Allradantrieb. Robuste Dana Spicer®-Achsen sorgen in Verbindung mit einem 24 PS starken Wechselstrom-Fahrmotor für den zuverlässigsten Antriebsstrang der Branche.



HYDRAULIK

Das neu gestaltete Hydrauliksystem bietet optimale Leistung und einen reduzierten Energieverbrauch für einen reibungslosen und gleichmäßigen Betrieb. 11 PS AC-Pumpenmotor.



KONSTRUKTION

Ein klares Design mit strategischer Anordnung der Komponenten für maximale Effizienz. Karosserieteile aus Glasfaser, hochwertige Lackierung und robustes, handgeschweißtes Stahlrohr-Chassis.



WELTWEITER SERVICE UND SUPPORT

Der Zamboni-Kundendienst und ein Netzwerk autorisierter Zamboni-Händler bieten weltweit einen hervorragenden und leicht zugänglichen Service und Support.



zamboni.com

AUTHORIZED ZAMBONI DISTRIBUTOR

ZAMBONI and the configuration of the Zamboni® ice resurfacing machine are registered trademarks of Frank J. Zamboni & Co., Inc.
© Zamboni 2025

MODEL 650 ELECTRIC

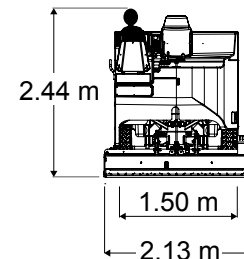
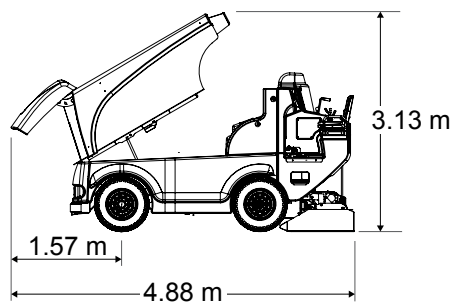
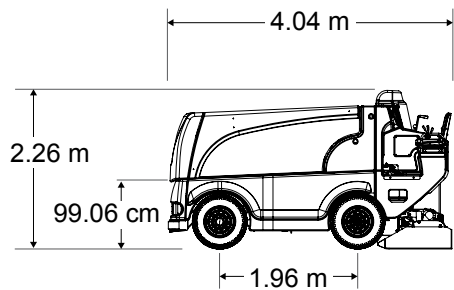

KAPAZITÄTEN

Schneetank

tatsächliches Volumen	3.0 m ³	106 cu. ft.
komprimiert	3.74 m ³	132 cu. ft.

Wassertank

Primärwassertank	757 L	200 gal.
Waschwasser	227 L	60 gal.
Total	984 L	260 gal.

Hydrauliköl

	91 L	24 gal.
--	------	---------

ANTRIEB

Allrad

Motoren

AC Hydraulik Pumpenmotor	8.2 kW	11 HP
AC Fahrmotor	17.9 kW	24 HP

Batterie

Bleisäure oder Lithium-ion *für eine Vielzahl von Batteriekapazitäten geeignet

Achsen

Vorderachse	2717 kg	5990 lb
Hinterachse	4159 kg	9170 lb

Standard Option



AUTHORIZED ZAMBONI DISTRIBUTOR

ABMESSUNGEN

Allgemein

	L	W	H	L	W	H
Schneetank geschlossen	4.04 m	2.13 m	2.26 m	159 in.	84 in.	89 in.
Schneetank offen	4.88 m	2.13 m	3.13 m	192 in.	84 in.	123 in.

Hobelmesser

	L	W	H	L	W	H
195.6 cm 77 in.	195.6 cm	12.7 cm	1.27 cm	77 in.	5 in.	0.5 in.

Höhenangaben

Minstdurchgangshöhe für Fahrer	243.8 cm	96 in.
Auskipphöhe für den Schneetank	99.06 cm	39 in.

Fördersystem

horizontaler Schneckendurchmesser	25.4 cm	10 in.
vertikaler Schneckendurchmesser	25.4 cm	10 in.

Wendigkeit

Radstand	1.96 m	77 in.
Spurweite	1.50 m	59 in.
Wendekreis Hobelschlitten	4.83 m	15 ft. 10 in.

Gewicht

leer mit Bleisäure Batterie	4853 kg	10700 lb
mit Wasser und Bleisäure Batterie	5670 kg	12500 lb
leer mit Lithium-Ion Batterie	3402kg	7500 lb
mit Wasser und Lithium-Ion Batterie	4220kg	9300 lb

ZAMBONI®

*Je nach Region/Markt unterschiedlich. Weitere Informationen erhalten Sie bei Zamboni oder Ihrem autorisierten Zamboni-Händler. Einige der beschriebenen oder abgebildeten Funktionen sind möglicherweise optional und mit zusätzlichen Kosten verbunden. Preise, Farben, Materialien, Spezifikationen und Modelle können sich ändern. Einige Optionen müssen in Kombination mit anderen Optionen gewählt werden. ZAMBONI und die Konfiguration der Zamboni®-Eisbearbeitungsmaschine sind eingetragene Marken von Frank J. Zamboni & Co., Inc. © Zamboni 2022 Rev 12/2022

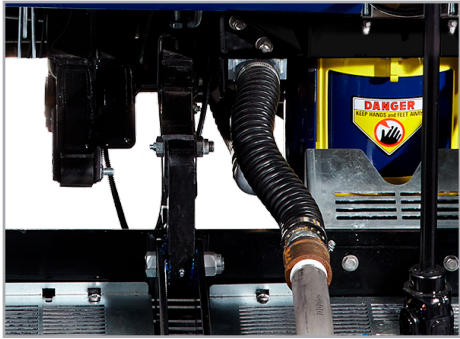

Automatischer Schneebrecher

Macht die manuelle Steuerung des Schneebrechers durch den Eismeister überflüssig.



Zamboni Power Brush™ Seitenbürste

Die breitere Bürste reicht höher an die Stoßleiste der Bande und sorgt so für eine überlegene Reinigungsleistung.



Ergonomischer Sitz

Unser Premium-Sitz wurde speziell für den Bediener entwickelt und lässt sich optimal einstellen. *Optional

MODEL 650 ELECTRIC

✓ STANDARD FEATURES

2 Jahre Garantie
 400 Micron Waschwasserfilterbeutel
 Aluminium Leichtmetallfelgen
 Automatischer Schneebrecher
 Bleisäure Batterie
 Batterie Ladegerät: mikroprozessorgesteuert
 bürstenlose AC Motoren
 Rahmen: stabile vollverschweißte Stahlrohre
 zuverlässige Hobelschlitten Schutzvorrichtung
 digitale Sevcon® Gen4 Steuerungen
 Schulungs- und Referenzmaterialien
 zweifache Wasserfölleitungen
 elektrische Wasserstandsanzeige
 Allradantrieb
 Bandenleitrolle
 hochqualitative 9 Micron Filter
 vertikale Hochgeschwindigkeits-Schnecke
 Hydrauliköl-Sichtanzeige
 LED Scheinwerfer und Rücklicht

On-Board Diagnosesystem
 Eismeister Ablagefächer
 Feststellbremse, Servolenkung
 hochwertiges PE-Filz Wischtuch
 austauschbare PE-Platten seitlich für Schlitten
 robuste Dana Spicer® Achsen
 rostfreier PE-Primärwassertank
 rostfreier PE-Waschwassertank
 Einpunkt-Batteriewässerungssystem
 Wartungsunterstützung Schneetank
 Ersatzreifen auf Originalfelge
 Edelstahl Wasserverteilungsleitung
 Lenkradknäuf
 Lackausbesserungs-Set
 Reifen mit Wolframkarbid-Spikes
 ein breites Spektrum an hochwertigen Lackfarben verfügbar
 Zamboni Power Brush™ Seitenbürste

+ OPTIONEN

Advanced Water System (AWS™)
 Rückfahrwarnsignal
 Batterie: Lithium-Ion
[Messerwechsel System](#)
 Sprühbalken
 Hobelschlitten mit 2,438m Messer
 verzinkter Hobelschlitten
[FastICE® Ice Making System](#)
 ergonomischer u. beheizbarer Komfortsitz
 Armlehne
 Sicherheitsgurt
 IceCaps® Radkappenwerbung-System
[Level-Ice™](#)
 rotierendes Warnlicht
 beleuchteter Schneetank
 Reifenwaschanlage
 Transfer von Waschwasser zu Primärwasser
[Zamboni Connect™ System](#)

AUTHORIZED **ZAMBONI** DISTRIBUTOR

