



AUTHORIZED **ZAMBONI** DISTRIBUTOR



## **DIE PERFEKTE BALANCE ZWISCHEN LEISTUNG UND EFFIZIENZ**

Die richtige Wahl für bewährte hydrostatische Leistung und erhebliche Kraftstoffeinsparungen, die zu den niedrigsten Emissionen der Branche und einem saubereren Eishallenklima führen.

**MODEL  
546**



Branchenführende Kraftstoffeffizienz, reduzierte Emissionen und niedrigste Betriebskosten für erhebliche Einsparungen



Einfache Bedienung mit vertrauten Bedienelementen und Anzeigen im Automobilstil



Außergewöhnliche Ergebnisse dank des konkurrenzlosen Anpressdrucksystems

# ZAMBONI®

## MODEL 546



Diese Broschüre dient lediglich als allgemeine Orientierungshilfe für den Kunden. Es wurde alles getan, um die Richtigkeit der darin enthaltenen Informationen zu gewährleisten. Einige der beschriebenen oder abgebildeten Funktionen sind möglicherweise optional und mit zusätzlichen Kosten verbunden. Preise, Farben, Materialien, Spezifikationen und Modelle können sich ändern.



### KRAFT UND EFFIZIENZ

Der kompakte 1,6-Liter-Hochleistungsmotor kann für Benzin oder Propan konfiguriert werden. On-Board-Diagnose mit programmierten Ölwechsel- und Wartungsintervallen.



### KRAFTÜBERTRAGUNG

Die stufenlos regelbare hydrostatische Pumpe und der Motor sind vom Typ Axialkolben und bieten überlegene Leistung auf Eis mit maximaler Zugkraft. Vollhydrodynamische Bremsen.



### ANTRIEBSSTRANG

Allradantrieb. Robuste Dana Spicer®-Achsen sorgen in Kombination mit einem innovativen hydrostatischen Getriebe für den zuverlässigsten Antriebsstrang der Branche.



### HYDRAULIK

Die effiziente Doppelpumpe versorgt die Schnecken auch bei langsamer Fahrt in Kurven mit voller Kraft und Geschwindigkeit. Einfacher Zugang zu hochwertigen, wartungsarmen Filtern.



### KONSTRUKTION

Robustes, handgeschweißtes Stahlrohr-Chassis. Hochwertige Grundierung/Lackierung und rostfreier Poly-Wassertank für die Eisherstellung, der auch in der rauen Umgebung, in der er zum Einsatz kommt, korrosionsbeständig ist.



### WELTWEITER SERVICE & SUPPORT

Der Zamboni-Kundendienst und ein Netzwerk autorisierter Zamboni-Händler bieten weltweit einen hervorragenden und leicht zugänglichen Service und Support.



**AUTHORIZED ZAMBONI DISTRIBUTOR**

[zamboni.com](http://zamboni.com)

ZAMBONI and the configuration of the Zamboni® ice resurfacing machine are registered trademarks of Frank J. Zamboni & Co., Inc.  
© Zamboni 2022

# MODEL 546

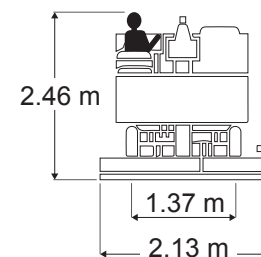
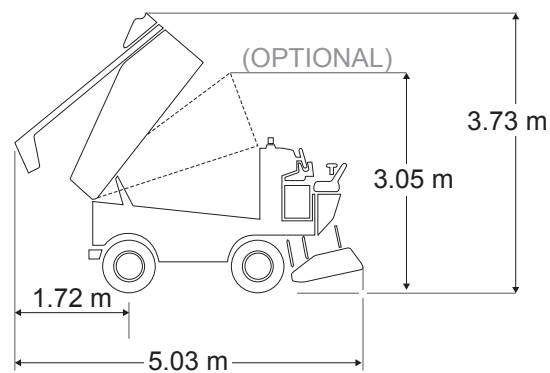
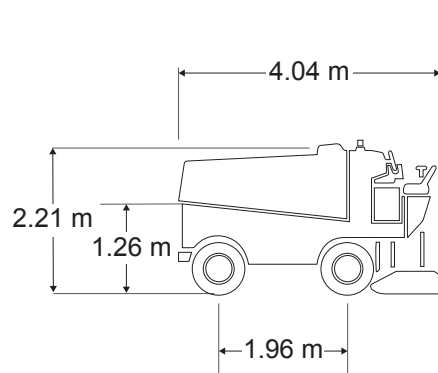

## KAPAZITÄTEN

### Schneetank

tatsächliches Volumen	2.83 m <sup>3</sup>	100 cu. ft.
komprimiert	3.54 m <sup>3</sup>	125 cu. ft.

### Wassertank

Primärwassertank	738 L	195 gal.
Waschwasser	310 L	82 gal.
Total	1048 L	277 gal.

<b>Hydrauliköl</b>	95 L	25 gal.
--------------------	------	---------

## ANTRIEB

Allrad	
Motor	Kubota® 1.6 L / 50 HP bei 3000 U/min vier Zylinder, wassergekühlt
Kraftübertragung	Die stufenlos regelbare hydrostatische Pumpe und der Motor sind vom Typ Axialkolben.
Hydraulik	Doppelpumpe treibt beide Schnecken an; hydraulischer Anpressdruck für optimale Ergebnisse beim Eismachen.

## Achsen

Vorderachse	1950 kg	4300 lb
Hinterachse	2903 kg	6400 lb

<b>Bremsen</b>	vollhydrodynamische Bremsanlage
----------------	---------------------------------

## ABMESSUNGEN

### Allgemein

	L	W	H	L	W	H
Schneetank geschlossen	4.04 m	2.13 m	2.21 m	159 in.	84 in.	87 in.
Schneetank offen	5.03 m	2.13 m	3.73 m	198 in.	84 in.	147 in.

### Hobelmesser

	L	W	H	L	W	H
	195.6 cm	12.7 cm	1.27 cm	77 in.	5 in.	0.5 in.

### Höhenangaben

Minstdurchgangshöhe mit Fahrer	246.4 cm	97 in.
Auskipphöhe für den Schneetank	125.7 cm	49.5 in.

### Fördersystem

horizontaler Schneckendurchmesser	25.4 cm	10 in.
vertikaler Schneckendurchmesser	25.4 cm	10 in.

### Wendigkeit

Radstand	1.96 m	77 in.
Spurweite	1.37 m	54 in.
Wendekreis Hobelschlitten	4.87 m	16 ft.

## Gewicht

leer	2912 kg	6420 lb
mit Wasser	3910 kg	8620 lb



### Advanced Water System — AWS™

Reguliert die abgegebene Wassermenge entspr. der Maschinengeschwindigkeit für eine effiziente und gleichmäßige Anwendung. \*al



### Zamboni Power Brush™ Seitenbürste

Die breitere Bürste reicht höher an die Stoßleiste der Bande und sorgt so für eine überlegene Reinigungsleistung. \*Optional



### Integrierte Schneckenwaschanlage

Vereinfacht die vertikale und horizontale Schneckenreinigung von einem einzigen Punkt am Hobelschlitten aus. \*Optional

**MODEL  
546**

## STANDARD AUSSTATTUNG

2 Jahre Garantie  
400 Micron Waschwasserfilterbeutel  
Aluminium Leichtmetallfelgen  
Katalysator  
Chassis: stabile vollverschweißte Stahlrohre  
seitliche Hobelschlitten Schutzvorrichtung  
digitales Schulungs- und Referenzmaterial  
Motor: EPA und CARB zertifiziert  
vertraute Automobil Pedalerie  
Allradantrieb  
Kraftstoff: Benzin, Propangas  
vollhydrodynamische Bremsanlage  
Bandenleitrolle  
hochqualitative 10 und 20 Micron Filter  
vertikale Hochgeschwindigkeits-Schnecke  
Hydrauliköl-Sichtanzeige  
LED Scheinwerfer und Rücklicht  
lastabhängiger Motordrehzahlregler  
Multifunktionsdisplay

On-Board Diagnosesystem  
Feststellbremse  
Servolenkung  
hochwertiges PE-Filz Wischtuch  
austauschbare PE-Platten seitlich für Schlitten  
robuste Dana Spicer® Achsen rostfreier PE-Primärwassertank Schneetankdeckel-  
Sicherung Ersatzreifen auf Originalfelge  
Edelstahlbeschläge  
Lenkradknäuf  
Lackausbesserungs-Set  
Reifen mit Wolframkarbid-Spikes  
Stauraum unter dem Sitz  
ein breites Spektrum an hochwertigen Lackfarben verfügbar

## OPTIONEN

Advanced Water System (AWS™)  
automatisierter Schneebrecher  
Rückfahrwarnsignal  
Messerwechsel System  
Kabinenverkleidung  
verzinkter Hobelschlitten  
Elektrischer Wasserstandsmesser  
Diagnosetool für Motorsteuergeräte  
FastICE® Ice Making System  
vordere Abstreiffliste  
ergonomischer u. beheizbarer  
Komfortsitz  
- Amlehne  
- Sicherheitsgurt  
Hydraulikölkühler-Kit  
IceCaps® Radkappenwerbung-System  
integriertes Schneckenwaschsystem  
Level-Ice™  
Kraftstoffreserveanzeige  
niedrige Bandenleitrolle

Schneesmelz Kit  
Höhenbeschränkung für Schneetank-  
Entleerung  
beleuchteter Schneetank  
Edelstahl Wasserverteilungsleitung  
Reifenwaschanlage  
V-Pflug  
Transfer von Waschwasser zu Primärwasser  
PE-Tank für Waschwasser  
Wasserstandsanzeige  
Zamboni Power Brush™ Seitenbürste  
Zamboni Connect™ System

AUTHORIZED ZAMBONI DISTRIBUTOR



**ZAMBONI**®

Some features described or shown may be optional at extra cost and prices, colors, materials, specifications and models are subject to change. Some options are required in combination with other options. ZAMBONI and the configuration of the Zamboni® ice resurfacing machine are registered trademarks of Frank J. Zamboni & Co., Inc. © Zamboni 2022  
Rev 01/2022

[zamboni.com](http://zamboni.com)