

**AST**  
advanced sporting technology

AUTHORIZED **ZAMBONI** DISTRIBUTOR



## LEISTUNG UND EFFIZIENZ OHNE KOMPROMISSE

Der leistungsstarke Kompaktmotor läutet eine neue Ära der Kraftstoffeffizienz ein und sorgt für erhebliche Einsparungen und eine sauberere Umgebung in der Arena.

**MODEL  
526**

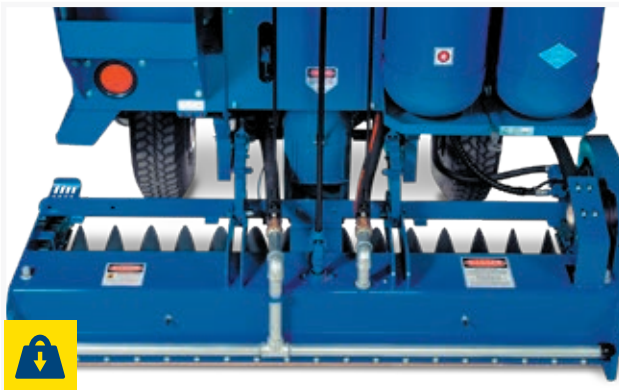

Reduzierter Kraftstoffverbrauch ohne Leistungseinbußen



Einfache Bedienung mit vertrauten Bedienelementen und Anzeigen im Automobilstil



Außergewöhnliche Ergebnisse dank des konkurrenzlosen Anpressdrucksystems

# ZAMBONI®

## MODEL 526



Diese Broschüre dient lediglich als allgemeine Orientierungshilfe für den Kunden. Es wurde alles getan, um die Richtigkeit der darin enthaltenen Informationen zu gewährleisten. Einige der beschriebenen oder abgebildeten Funktionen sind möglicherweise optional und mit zusätzlichen Kosten verbunden. Preise, Farben, Materialien, Spezifikationen und Modelle können sich ändern.



## KRAFT UND EFFIZIENZ

Der kompakte 2,4-Liter-Motor kann für Benzin, Propan oder CNG konfiguriert werden. On-Board-Diagnose mit programmierten Ölwechsel- und Wartungsintervallen.



## KRAFTÜBERTRAGUNG

Die stufenlos regelbare hydrostatische Pumpe und der Motor sind vom Typ Axialkolben und bieten überlegene Leistung auf Eis mit maximaler Zugkraft. Vollhydrodynamische Bremsung.



## ANTRIEBSSTRANG

Allradantrieb. Robuste Dana Spicer®-Achsen sorgen in Kombination mit einem innovativen hydrostatischen Getriebe für den zuverlässigsten Antriebsstrang der Branche.



## HYDRAULIK

Die effiziente Doppelpumpe versorgt die Schnecken auch bei langsamer Fahrt in Kurven mit voller Kraft und Geschwindigkeit. Einfacher Zugang zu hochwertigen, wartungsarmen Filtern.



## KONSTRUKTION

Robustes, handgeschweißtes Stahlrohr-Chassis. Hochwertige Grundierung/Lackierung und rostfreier Poly-Wassertank für die Eisherstellung, der auch in der rauen Umgebung, in der er zum Einsatz kommt, korrosionsbeständig ist.



## WELTWEITER SERVICE & SUPPORT

Der Zamboni-Kundendienst und ein Netzwerk autorisierter Zamboni-Händler bieten weltweit einen hervorragenden und leicht zugänglichen Service und Support.



AUTHORIZED ZAMBONI DISTRIBUTOR

[zamboni.com](http://zamboni.com)

ZAMBONI and the configuration of the Zamboni® ice resurfacing machine are registered trademarks of Frank J. Zamboni & Co., Inc.  
© Zamboni 2022

# MODEL 526

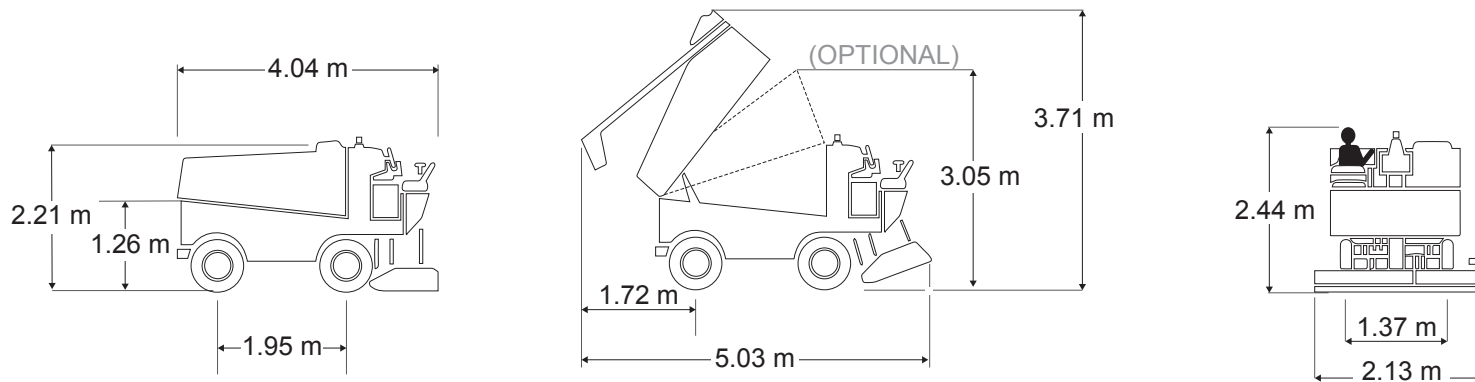

## KAPAZITÄTEN

### Schneetank

tatsächliches Volumen	2.83 m <sup>3</sup>	100 cu. ft.
komprimiert	3.54 m <sup>3</sup>	125 cu. ft.
überschüssiges Wasser	416 L	110 gal.

### Wassertank

Primärwassertank	727 L	192 gal.
Waschwasser	273 L	72 gal.
Total	1000 L	264 gal.

<b>Hydrauliköl</b>	95 L	25 gal.
--------------------	------	---------

## ANTRIEB

Allrad	
Motor	Mitsubishi® 2.4 L / 59 HP at 2500 RPM vier Zylinder, wassergekühlt
Kraftübertragung	Die stufenlos regelbare hydrostatische Pumpe und der Motor sind vom Typ Axialkolben.
Hydraulik	Doppelpumpe treibt beide Schnecken an; hydraulischer Anpressdruck für optimale Ergebnisse beim Eismachen.

## Achsen

Vorderachse	1950 kg	4300 lb
Hinterachse	2903 kg	6400 lb

<b>Bremsen</b>	vollhydrodynamische Bremsanlage
----------------	---------------------------------

## ABMESSUNGEN

### Allgemein

	L	W	H	L	W	H
Schneetank geschlossen	4.04 m	2.13 m	2.21 m	159 in.	84 in.	87 in.
Schneetank offen	5.03 m	2.13 m	3.71 m	198 in.	84 in.	146 in.

### Hobelmesser

	L	W	H	L	W	H
	195.6 cm	12.7 cm	1.27 cm	77 in.	5 in.	0.5 in.

### Höhenangaben

Minstdurchgangshöhe mit Fahrer	243.8 cm	96 in.
Auskipphöhe für den Schneetank	125.7 cm	49.5 in.

### Fördersystem

horizontaler Schneckendurchmesser	25.4 cm	10 in.
vertikaler Schneckendurchmesser	25.4 cm	10 in.

### Wendigkeit

Radstand	1.96 m	77 in.
Spurweite	1.37 m	54 in.
Wendekreis Hobelschlitten	4.86 m	16 ft.

### Gewicht

leer	3143 kg	6930 lb
mit Wasser	4240 kg	9350 lb

# ZAMBONI®

Some features described or shown may be optional at extra cost and prices, colors, materials, specifications and models are subject to change. Some options are required in combination with other options. ZAMBONI and the configuration of the Zamboni® ice resurfacing machine are registered trademarks of Frank J. Zamboni & Co., Inc. © Zamboni 2022

**AST**  
advanced sporting technology

AUTHORIZED ZAMBONI DISTRIBUTOR

[zamboni.com](http://zamboni.com)

Rev 01/2022



### Advanced Water System — AWS™

Reguliert die abgegebene Wassermenge entspr. der Maschinengeschwindigkeit für eine effiziente und gleichmäßige Anwendung. \*Optional



### Zamboni Power Brush™ Seitenbürste

Die breitere Bürste reicht höher an die Stoßleiste der Bande und sorgt so für eine überlegene Reinigungsleistung. \*Optional



### Integrierte Schneckenwaschanlage

Vereinfacht die vertikale und horizontale Schneckenreinigung von einem einzigen Punkt am Hobelschlitten aus. \*Optional

**MODEL  
526**

## STANDARD AUSSTATTUNG

2 Jahre Garantie  
400 Micron Waschwasserfilterbeutel  
Aluminium Leichtmetallfelgen  
Katalysator  
Chassis: stabile vollverschweißte Stahlrohre  
seitliche Hobelschlitten Schutzvorrichtung  
digitales Schulungs- und Referenzmaterial  
Motor: CAN Bus System, EPA und CARB zertifiziert  
vertraute Automobil Pedalerie  
Allradantrieb  
Kraftstoff: Benzin, Propangas (CNG opt.)  
vollhydrodynamische Bremsanlage  
Bandenleitrolle  
hochqualitative 16 und 22 Micron Filter  
vertikale Hochgeschwindigkeits-Schnecke  
Hydrauliköl-Sichtanzeige  
lastabhängiger Motordrehzahlregler

Multifunktionsdisplay  
On-Board Diagnosesystem  
Feststellbremse  
Servolenkung  
hochwertiges PE-Filz Wischtuch  
austauschbare PE-Platten seitlich für Schlitten  
robuste Dana Spicer® Achsen  
Schneetankdeckel-Sicherung  
Ersatzreifen auf Originalfelge  
Edelstahlbeschläge  
Edelstahl Wasserverteilungsleitung  
Lenkradknauf  
Lackausbesserungs-Set  
Reifen mit Wolframkarbid-Spikes  
Stauraum unter dem Sitz  
Waschwasser  
ein breites Spektrum an hochwertigen Lackfarben verfügbar

## OPTIONEN

Advanced Water System (AWS™)  
automatisierter Schneebrecher  
Rückfahrwarnsignal  
[Messerwechsel System](#)  
Kabinenverkleidung  
Hobelschlitten mit 2,438m Messer  
verzinkter Hobelschlitten  
Diagnosetool für Motorsteuergeräte  
[FastICE® Eisherstellungs-System](#)  
Feuerlöscher  
vordere Abstreiffliste  
ergonomischer u. beheizbarer Komfortsitz  
Amlehne  
Sicherheitsgurt  
Hydraulikölkühler-Kit  
IceCaps® Radkappenwerbung-System  
integriertes Schneckenwaschsystem

LED Scheinwerfer  
Level-Ice™  
rotierendes Warnlicht  
rostfreier PE-Primärwassertank  
Schneesmelz Kit  
Höhenbeschränkung für Schneetank-Entleerung  
beleuchteter Schneetank  
antihafbeschichteter Schneetank  
Reifenwaschanlage  
V-Pflug  
Wasserstandsanzeige  
Transfer von Waschwasser zu Primärwasser  
[Zamboni Connect™ System](#)  
Zamboni Power Brush™ Seitenbürste

AUTHORIZED **ZAMBONI** DISTRIBUTOR



**ZAMBONI**®

Some features described or shown may be optional at extra cost and prices, colors, materials, specifications and models are subject to change. Some options are required in combination with other options. ZAMBONI and the configuration of the Zamboni® ice resurfacing machine are registered trademarks of Frank J. Zamboni & Co., Inc. © Zamboni 2022 Rev 01/2022

[zamboni.com](http://zamboni.com)