



AUTHORIZED **ZAMBONI** DISTRIBUTOR



## INDUSTRIELLE STROMVERSORGUNG

Die hohe Energiedichte von Lithium-Ionen-Batterien wird mit einem bewährten und robusten Arbeitstier kombiniert, um eine unübertroffene elektrische Leistung zu erzielen.

**MODEL**  
**450**  
**LITHIUM-ION**



Optionales Hochleistungs-Akku-Paket unterstützt mehrfache Eisbearbeitungen.



Die einfache Bedienung, die für die 400er-Serie einzigartig ist, umfasst Richtungssteuerungen über die Fußpedale.



Außergewöhnliche Ergebnisse dank unseres konkurrenzlosen Anpressdrucksystems

# ZAMBONI®

## MODEL 450

### LITHIUM-ION



Diese Broschüre dient lediglich als allgemeine Orientierungshilfe für den Kunden. Es wurde alles getan, um die Richtigkeit der darin enthaltenen Informationen zu gewährleisten. Einige der beschriebenen oder abgebildeten Funktionen sind möglicherweise optional und mit zusätzlichen Kosten verbunden. Preise, Farben, Materialien, Spezifikationen und Modelle können sich ändern.



## BATTERIE UND LADEGERÄT

Lithium-Ionen-Akkus mit hoher Dichte laden sich zwischen den Eisbearbeitungen schnell auf, behalten ihre Leistung und machen ein Aufladen über Nacht überflüssig.



## ELEKTRONISCHE STEUERUNGEN

Zuverlässige Sevcon® Gen4-Wechselstromsteuerungen. Die Diagnosefunktion am Armaturenbrett liefert Echtzeitverwaltung der Maschinenfunktionen und Statusaktualisierungen.



## ANTRIEBSSTRANG

Allradantrieb. Robuste Dana Spicer®-Achsen sorgen in Kombination mit einem 64 PS starken PMAC-Pumpenmotor für den zuverlässigsten Antriebsstrang der Branche.



## KRAFTÜBERTRAGUNG

Die stufenlos verstellbare Hydrostatikpumpe und der Hydromotor in Axialkolbenbauweise gewährleisten eine hervorragende Leistung auf dem Eis mit maximaler Zugkraft.



## KONSTRUKTION

Robustes, handgeschweißtes Stahlrohr-Chassis. Hochwertige Grundierung/Lackierung und rostfreier Poly-Wassertank für die Eisherstellung, der auch in der rauen Umgebung, in der er zum Einsatz kommt, korrosionsbeständig ist.



## WELTWEITER SERVICE & SUPPORT

Der Zamboni-Kundendienst und ein Netzwerk autorisierter Zamboni-Händler bieten weltweit einen hervorragenden und leicht zugänglichen Service und Support.



AUTHORIZED ZAMBONI DISTRIBUTOR

[zamboni.com](http://zamboni.com)

ZAMBONI and the configuration of the Zamboni® ice resurfacing machine are registered trademarks of Frank J. Zamboni & Co., Inc. © Zamboni 2022

# MODEL 450 ELECTRIC

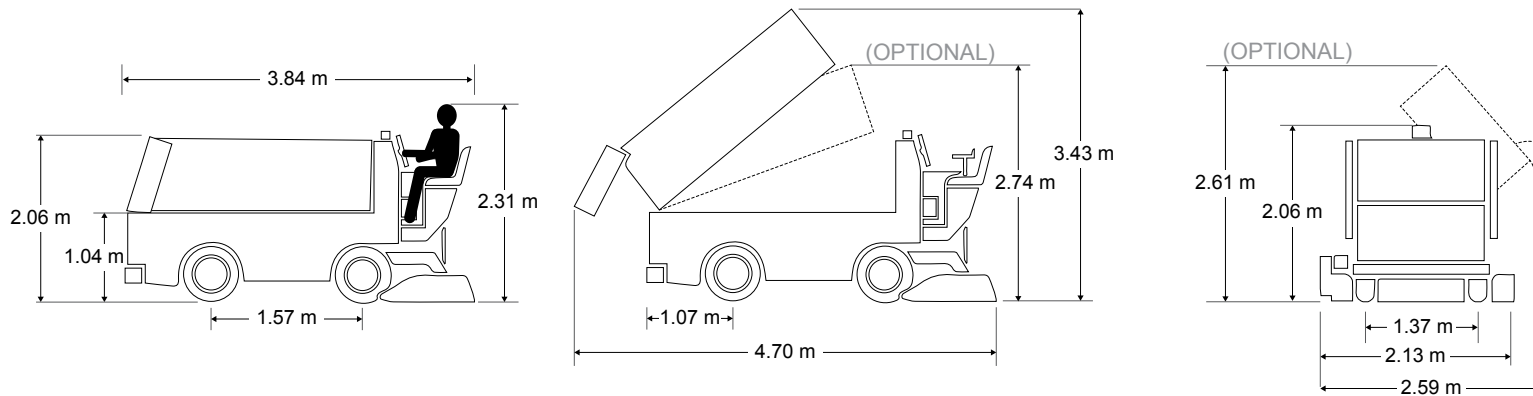

## KAPAZITÄTEN

### Schneetank

tatsächliches Volumen	2.66 m <sup>3</sup>	94 cu. ft.
komprimiert	3.17 m <sup>3</sup>	112 cu. ft.

### Wassertank

Primärwassertank	627 L	166 gal.
Waschwasser	218 L	58 gal.
Total	845 L	224 gal.

<b>Hydrauliköl</b>	72 L	19 gal.
--------------------	------	---------

## ANTRIEB

Allrad

**Batterie** Lithium-Ion

Getriebe Hydrostatischer Antrieb in Axialkolbenbauweise

Hydraulics Leistungsstarke Einzelpumpe für die beiden Schnecken. Hydraulischer Anpressdruck sorgen für ein optimales Ergebnis.

## Achsen

Vorderachse	1950 kg	4300 lb
Hinterachse	2177 kg	4800 lb

**Bremsen** vollhydrodynamische Bremsanlage mit Trommelbremse hi.

Standard

## ABMESSUNGEN

### Allgemein

	L	W	H	L	W	H
Schneetank geschlossen	3.84 m	2.13 m	2.06 m	151 in.	84 in.	81 in.
Schneetank offen	4.70 m	2.13 m	3.43 m	185 in.	84 in.	135 in.

### Hobelmesser

	L	W	H	L	W	H
	195.6 cm	12.7 cm	1.27 cm	77 in.	5 in.	0.5 in.

### Höhenangaben

Minstdurchgangshöhe mit Fahrer	2.31 m	91 in.
Auskipphöhe für den Schneetank	104.1 cm	41 in.

### Fördersystem

horizontaler Schneckendurchmesser	25.4 cm	10 in.
vertikaler Schneckendurchmesser	25.4 cm	10 in.

### Wendigkeit

Radstand	1.57 m	62 in.
Spurweite	1.37 m	54 in.
Wendekreis Hobelschlitten	4.57 m	15 ft.

## Gewicht

leer	2660 kg	5860 lb
mit Wasser	3502 kg	7720 lb

# ZAMBONI®

Some features described or shown may be optional at extra cost and prices, colors, materials, specifications and models are subject to change. Some options are required in combination with other options. ZAMBONI and the configuration of the Zamboni® ice resurfacing machine are registered trademarks of Frank J. Zamboni & Co., Inc. © Zamboni 2022 Rev 11/2022

**AST**  
advanced sporting technology

AUTHORIZED ZAMBONI DISTRIBUTOR

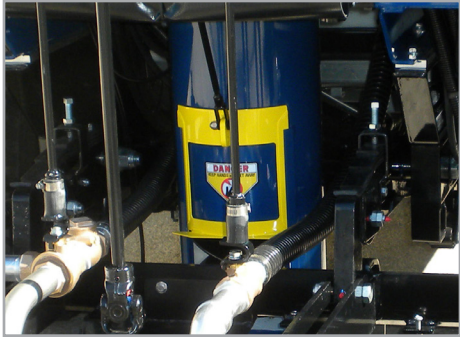

### Automatischer Schneebrecher

Macht die manuelle Steuerung des Schneebrechers durch den Eismeister überflüssig.

\*Optional



### Integrierte Schneckenwaschanlage

Vereinfacht die vertikale und horizontale Schneckenreinigung von einem einzigen Punkt am Hobelschlitten aus.

\*Optional



### Ergonomischer Sitz

Der Premium-Sitz wurde speziell für den Eismeister entwickelt und lässt sich optimal einstellen.

\*Optional

**MODEL  
450  
ELECTRIC**

## ✓ STANDARD AUSSTATTUNG

2 Jahre Garantie  
400 Micron Waschwasserfilterbeutel  
Aluminium Leichtmetallfelgen  
Chassis: stabile vollverschweißte Stahlrohre  
seitliche Hobelschlitten Schutzvorrichtung  
digitales Schulungs- und Referenzmaterial  
vertraute Automobil Pedalerie  
Allradantrieb  
vollhydrodynamische Bremsanlage  
Bandenleitrolle  
hochqualitative 10 und 25 Micron Filter  
vertikale Hochgeschwindigkeits-Schnecke  
Hydrauliköl-Sichtanzeige  
LED Scheinwerfer und Rücklicht  
lastabhängiger Motordrehzahlregler  
Motor: Hocheffizienter AC Permanentmagnet  
Sevcon Motorsteuerung  
On-Dash-Diagnose

Feststellbremse  
Servolenkung  
hochwertiges PE-Filz Wischtuch  
austauschbare PE-Platten seitlich für Schlitten  
robuste Dana Spicer® Achsen  
Schneetankdeckel-Sicherung  
Ersatzreifen auf Originalfelge  
Lenkradknauf  
Lackausbesserungs-Set  
Reifen mit Wolframkarbid-Spikes  
Stauraum unter dem Sitz  
ein breites Spektrum an hochwertigen Lackfarben verfügbar

## + OPTIONEN

Automatischer Schneebrecher  
Rückfahrwarnsignal  
Batterie- und Motor-Diagnosegerät  
Schnittstellen-Tool  
[Messerwechsel System](#)  
verzinkter Hobelschlitten  
elektrischer Wasserstandsmesser  
Feuerlöscher  
ergonomischer u. beheizbarer Komfortsitz  
• Armlehne  
• Sicherheitsgurt  
IceCaps® Radkappenwerbung-System  
integriertes Schneckenwaschsystem  
[Level-Ice™](#)  
rotierendes Warnlicht  
seitlicher Schneetankauswurf  
Schneesmelz Kit  
Höhenbeschränkung für Schneetank-Entleerung  
beleuchteter Schneetank

antihafbeschichteter Schneetank  
Edelstahl Wasserverteilungsleitung  
Reifenwaschanlage  
Transfer von Waschwasser zu Primärwasser  
Wasserstandsanzeige  
[Zamboni Connect™ System](#)  
Zamboni Power Board Brush™ Seitenbürste

AUTHORIZED **ZAMBONI** DISTRIBUTOR



**ZAMBONI**®

Some features described or shown may be optional at extra cost and prices, colors, materials, specifications and models are subject to change. Some options are required in combination with other options. ZAMBONI and the configuration of the Zamboni® ice resurfacing machine are registered trademarks of Frank J. Zamboni & Co., Inc. © Zamboni 2022  
Rev 11/2022